

Einhell

TC-WW 1000/1

RUS Руководство по эксплуатации
Станок токарный по дереву

9   **EAC**

Art.-Nr.: 43.121.10

I.-Nr.: 11017

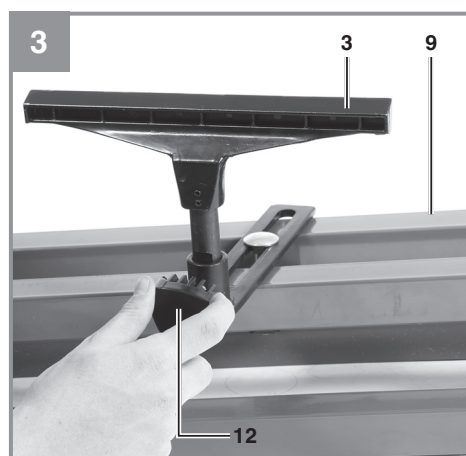
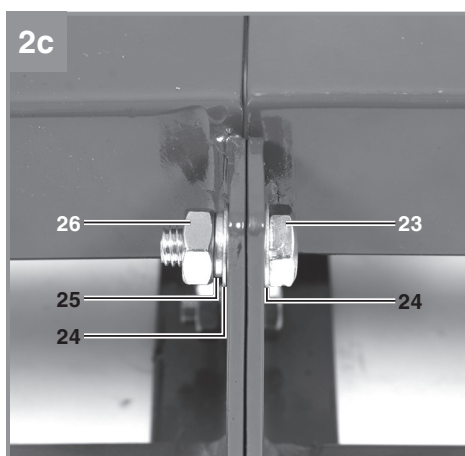
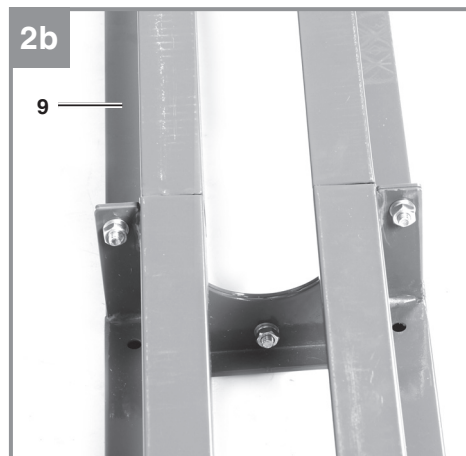
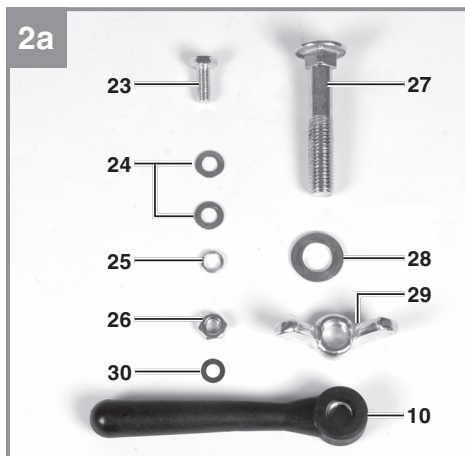
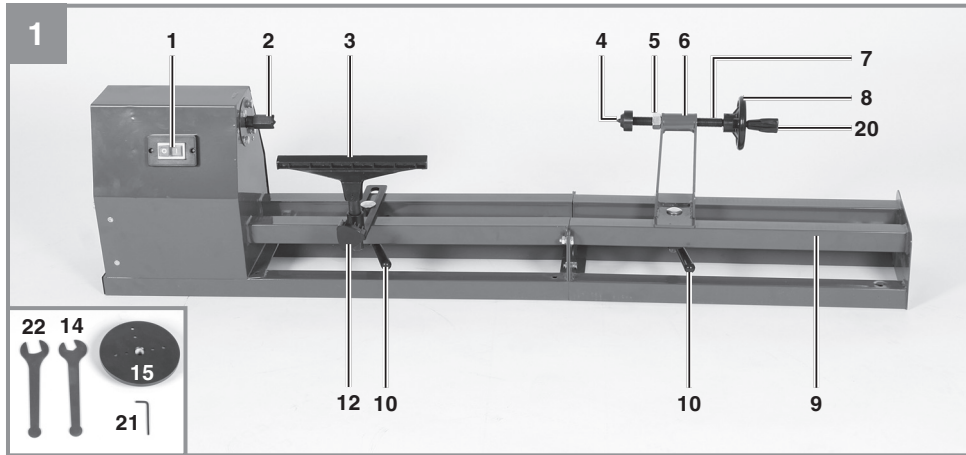

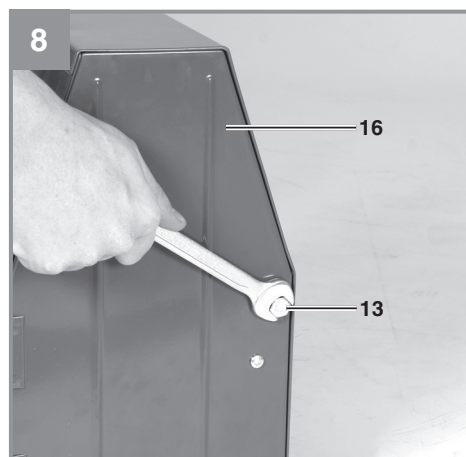
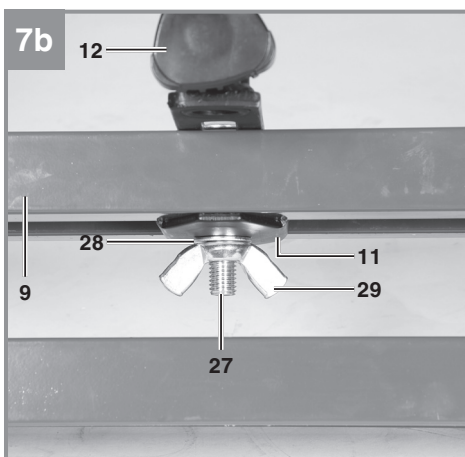
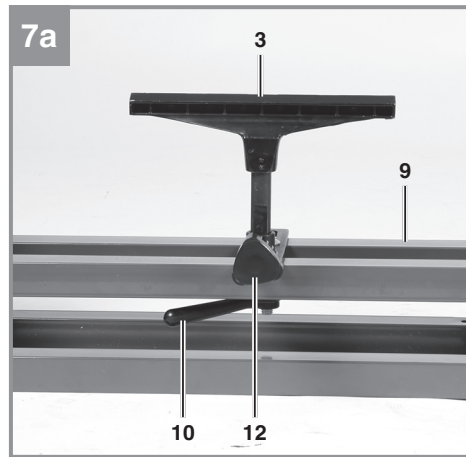
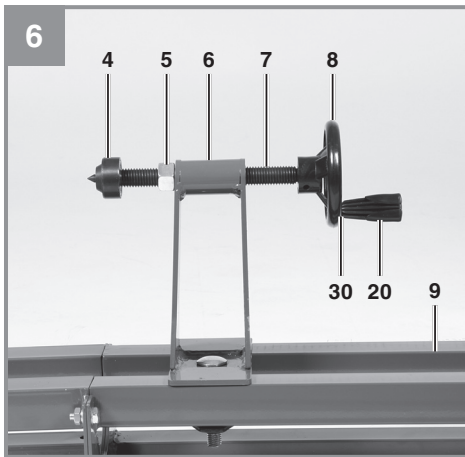
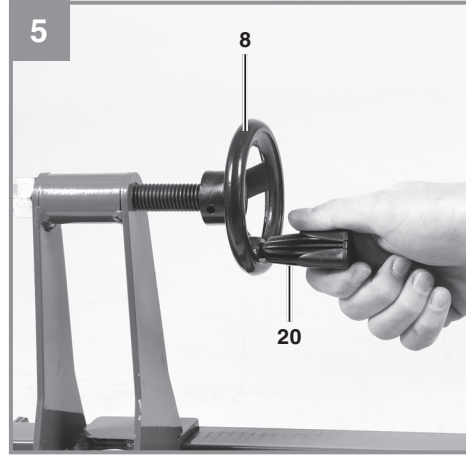
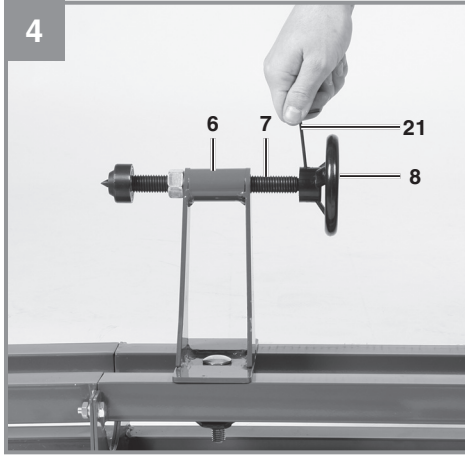

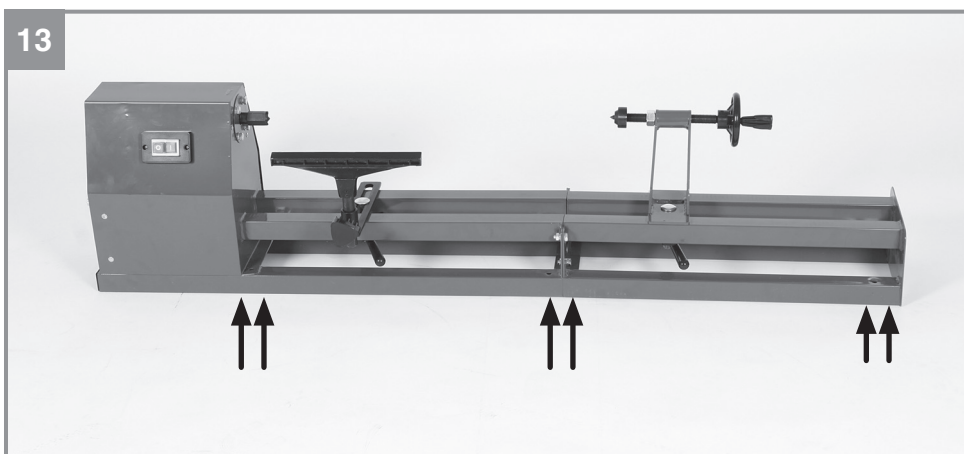
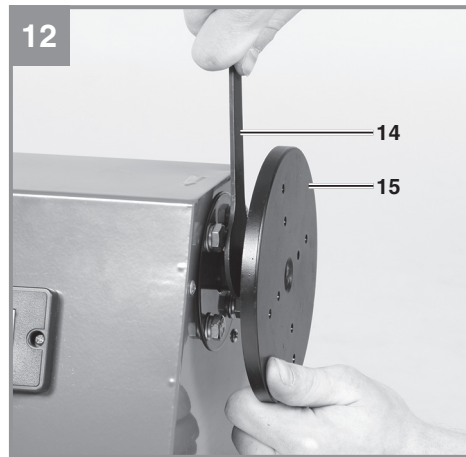
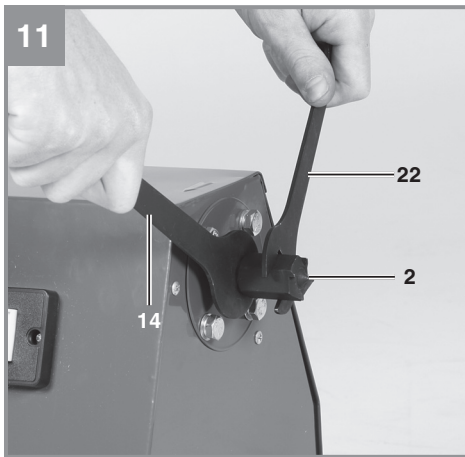
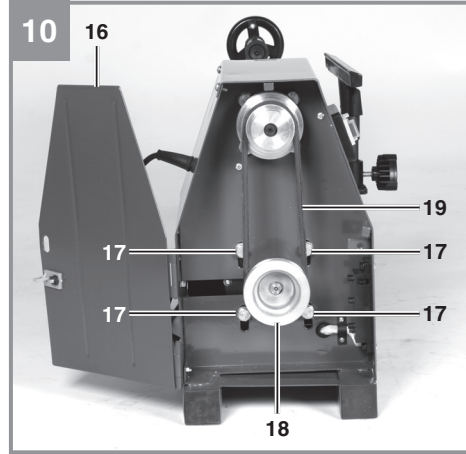
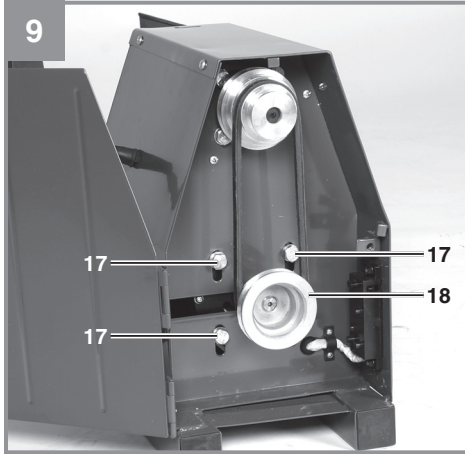



Опасно! - Во избежание получения травм ознакомьтесь с инструкциями по эксплуатации.



Осторожно! Используйте наушники. Шумовое воздействие может привести к повреждению органов слуха.



Осторожно! Используйте респиратор. При работе с деревом или другими материалами может образоваться пыль, которая представляет вред для здоровья. Никогда не используйте оборудование для работы с материалами, содержащими асбест!



Осторожно! Используйте защитные очки. Искры, обломки, осколки и пыль, образующиеся при работе устройства, могут привести к потере зрения.



Опасность! Опасность повреждения! Не прикасайтесь к вращающимся деталям.

Опасно!

Во избежание получения травм и повреждения устройства, при использовании оборудования необходимо соблюдать определенные меры предосторожности. Пожалуйста, внимательно изучите инструкцию по эксплуатации и информацию по технике безопасности. Храните данное руководство в безопасном месте таким образом, чтобы содержащаяся в нем информация была доступна в любое время. В случае передачи оборудования другому лицу, также предоставляйте данное руководство и информацию по технике безопасности. Наша компания не несет ответственность за причинение ущерба или несчастные случаи, произошедшие в результате невыполнения данных инструкций и пренебрежения информацией по технике безопасности.

1. Информация по технике безопасности

Пожалуйста, ознакомьтесь с информацией по технике безопасности, содержащейся в буклете, входящем в комплект поставки.

Опасно!

Ознакомьтесь с информацией и инструкциями по технике безопасности.

Любые нарушения правил и инструкций по технике безопасности могут привести к поражению электрическим током, возгоранию и/или серьезным травмам.

Храните все правила и инструкции по технике безопасности в безопасном месте для последующего использования.

Дополнительные меры безопасности **Внимание:** При использовании электроинструмента крайне важно соблюдать следующие общие правила по технике безопасности во избежание риска поражения электрическим током, получения травм либо возгорания. Необходимо ознакомиться в данными инструкциями перед использованием оборудования.

- Используйте защитные очки и защиту для головы, например, защитную каску.
- Используйте плотно прилегающую одежду во избежание затягивания во вращающиеся механизмы.
- Надежно закрепите оборудование к основанию.

2. Общая схема и комплект поставки

2.1 Общая схема (Рис. 1)

1. Кнопка ВКЛ/ВЫКЛ
2. Переднее ведущее кольцо
3. Опора инструмента
4. Центрирующий штифт
5. Контргайка
6. Задняя бабка
7. Шпиндель задней бабки
8. Ручной маховик
9. Станина станка (может демонтироваться при транспортировке)
10. Фиксирующий рычаг задней бабки

11. Фиксирующий рычаг опоры для инструмента
12. Стопорный винт
13. Крепежный винт
14. Ключ
15. Планшайба
16. Крышка кожуха
17. Винт натяжения двигателя
18. Шкив клинового ремня
19. Клиновой ремень
20. Валоповоротная ручка
21. Торцовый ключ
22. Ключ
23. Винт
24. Внутренний профиль
25. Соединительная пластина

2.2 Комплект поставки

Пожалуйста, проверьте комплект поставки в соответствии с объемом поставки. При отсутствии каких-либо запчастей обратитесь в наш сервисный центр или ближайший пункт продаж, в котором вы приобрели инструмент, в течение 5 рабочих дней с момента покупки устройства, предоставив действительный чек о покупке. Также см. гарантийную таблицу в информации по обслуживанию в конце инструкции по эксплуатации.

- Откройте упаковку и осторожно извлеките оборудование.
- Удалите упаковочный материал, а также все упаковочные и/или транспортировочные скобы (при наличии).
- Проверьте наличие всех компонентов.
- Проверьте оборудование и приспособления на наличие повреждений при транспортировке.
- По возможности сохраняйте упаковку до окончания гарантийного периода.

Опасно!

Храните оборудование и упаковочные материалы вдали от детей. Не позволяйте детям играть с пластиковыми пакетами, фольгой или мелкими деталями. Существует опасность заглатывания или удушья!

- Деревообрабатывающий станок
- Задняя бабка
- Опора инструмента
- Переднее ведущее кольцо
- Планшайба
- Барашковый винт
- Ручной маховик
- Ключ
- Валоповоротная ручка
- Торцовый ключ
- Ключ

- Винт (4x)
- Внутренний профиль (2x)
- Соединительная пластина
- Оригинальное руководство по эксплуатации
- Информация по технике безопасности

3. Целевое использование

Деревообрабатывающий станок предназначен для работы с деревом с помощью специального токарного резца.

Оборудование должно применяться исключительно для целевого использования. Любое другое использование является ненадлежащим. За любые повреждения или травмы, связанные с использованием оборудования не по назначению, несет ответственность пользователь/оператор, а не производитель.

Обратите внимание на то, что оборудование не должно использоваться для коммерческого, торгового или промышленного применения. При использовании оборудования для коммерческого, торгового или промышленного применения, гарантия аннулируется.

4. Технические данные

Напряжение питания: 230В ~ 50 Гц
 Мощность: 400 W S2 30 мин
 Скорость двигателя при холостом ходе 1,400 мин⁻¹
 Скорость шпинделя 890/1260/1760/2600 мин⁻¹
 Ширина наконечника при бл. 1,000 мм
 Макс. диаметр станка 280 мм
 Тип защиты: IP 20
 Вес: ок. 25,5 кг

Кoeffициент нагрузки:

Кoeffициент нагрузки, равный S2 30 мин (повторно-кратковременный режим работы) означает, что электродвигатель может работать непрерывно при номинальном уровне мощности (400 Вт) не превышая время, указанное на ярлыке с техническими характеристиками (30 минут). В случае несоблюдения временного ограничения, двигатель перегреется. При отключении двигатель снова охлаждается до пусковой температуры.

Опасно!

Звук и вибрация

Значения звука и вибрации измерены в соответствии с Директивой EN 61029.

Эксплуатация

L_{РА} уровень звукового давления 61 дБ(A)
 K_{РА} отклонение 3 дБ
 L^A уровень звуковой мощности 74 дБ(A)
 K_{WA} отклонение 3 дБ

Указанные значения являются значениями шумового воздействия, а не рекомендуемыми значениями для рабочего места. С учетом того, что между шумовым значением и уровнем проникновения в помещение (иммиссии) существует определенное соотношение, сделать определенные выводы для предоставления дополнительных мер безопасности невозможно. Факторы потенциального воздействия на фактический уровень иммиссии на рабочем месте включают длительность воздействия, тип помещения, другие источники шума, и т.д., например, количество станков и другие операции. Рекомендуемые уровни звукового воздействия на рабочем месте могут отличаться в разных странах. С помощью данной информации пользователь сможет лучше оценить опасности от потенциальных рисков."

Поддерживайте шумовое и вибрационное воздействие на минимальном уровне.

- Используйте только полностью исправное оборудование.
- Проводите регулярное техническое обслуживание и чистку оборудования.
- Скорректируйте манеру работы в соответствии с режимом эксплуатации оборудования.
- Не допускайте перегрузки оборудования.
- Своевременно проводите обслуживание оборудования.
- Отключайте устройство, когда оно не используется.

Осторожно!

Остаточные риски

Определенные остаточные риски невозможно исключить полностью даже при использовании электроинструмента в соответствии с инструкциями. Потенциальные риски, связанные с особенностями конструкции и схемой оборудования:

1. Повреждение легких при отсутствии респиратора во время работы.
2. Повреждение органов слуха при отсутствии соответствующей защиты.
3. Ущерб здоровью, вызванный вибрацией ручки при использовании оборудования в течение продолжительного периода времени или в результате неправильной настройки и технического обслуживания.

5. Перед запуском оборудования

Перед подключением оборудования к источнику питания убедитесь в том, что данные на паспортной табличке соответствуют параметрам используемой электросети.

Внимание!

Всегда отключайте силовой кабель из розетки питания перед настройкой оборудования.

- Обеспечьте надежную установку деревообрабатывающего станка, т.е. закрепите стол болтами к станине или к твердому основанию.
- Перед включением станка необходимо хорошо закрепить все крышки и защитные устройства.
- Перед тем как подключить оборудование к источнику питания, убедитесь в том, что данные на паспортной табличке соответствуют параметрам используемой электросети.
- Во избежание случайного включения станка другим лицом, перед заменой инструмента (кольца / планшайбы переднего привода) или регулировкой скорости, всегда отключайте силовой кабель из розетки питания.
- Перемещайте станок, поднимая его за раму основания (9). Примите к сведению вес оборудования (см. технические данные).

5.1 Монтаж (Рис. 2-5, 13)

- Прикрутите винт с накатанной головкой (12) к опоре инструмента (3) как показано на Рисунке 2.
- Вставьте ручной маховик (8) в шпиндель задней бабки (7), как показано на Рисунке 3. После этого необходимо переместить ручной маховик (8) со стороны установочного винта со шлицем под отвертку через - клиновидную часть шпинделя задней бабки (7). Затяните установочный винт со шлицем под отвертку торцовым ключом из комплекта поставки (Рис. 4) и зафиксируйте валоповоротную ручку (20) к ручному маховику (8) (Рис. 5).
- Вставьте внутренние профили из комплекта поставки (24) в одну часть основания станка и зафиксируйте их с помощью соединительной пластины (25), винтов из комплекта поставки (19), гаек и шайб (см. Рис. 2а, 2б).
- Прикрутите вторую часть основания станка к внутренним профилям и соединительной пластине.
- Зафиксируйте станок на соответствующей поверхности (например, на станине и т.д.). Для этого используйте подходящие крепежные средства, например, зажимные болты для крепления к деревянному основанию или винты с шестигранной головкой для крепления к металлическому основанию. Крепежные средства не входят в объем поставки; их можно приобрести у вашего дилера.

5.2 Регулировка задней бабки (Рис. 6)

- Для регулировки задней бабки (6) необходимо ослабить фиксатор (10), расположенный под станиной (9).
- После установки оптимального усилия прижима с помощью ручного маховика (8), шпиндель задней бабки (7) необходимо зафиксировать с помощью контргайки (5).

5.3 Регулировка опоры инструмента (Рис. 7)

- Регулировку опоры инструмента (3) можно выполнить, расслабив винт с накатанной головкой (12).
- Для регулировки длины опоры инструмента (3) необходимо ослабить фиксатор (11), расположенный под станиной (9).
- Опору инструмента (3) необходимо установить как можно ближе к обрабатываемой детали, при этом не прикасаясь к ней.

Внимание!

Убедитесь в том, что опора инструмента надежно зафиксирована и не прикасается к обрабатываемой детали.

5.4 Регулировка скорости (Рис. 8 - 10)

- Отключите силовой кабель.
- Открутить крепежный винт (13), откройте крышку кожуха (16) и ослабьте винты натяжения двигателя (17). Поднимите шкив клинового ремня двигателя (18) для того, чтобы ослабить клиновой ремень (19).
- Установите клиновой ремень (19) на необходимый уровень скорости (при этом обратите внимание на центровку).
- Для натяжения ремня опустите двигатель; достаточно собственного веса двигателя.
- После регулировки скорости снова затяните зажимной винт двигателя (17), закройте крышку кожуха (16) и зафиксируйте его крепежным винтом (13).
- На внутренней стороне крышки кожуха расположена таблица с указанием скоростей (16).

5.4.1 Выбор необходимой скорости

- Всегда начинайте работу с новой деталью с минимально возможной скорости, повышая ее в зависимости от массивности обрабатываемой детали.
- Устанавливайте скорость в соответствии с таблицей скоростей обработки, начиная с самой низкой скорости для новых необработанных деталей.
- Во время токарной обработки выбор скорости зависит от различных факторов (например, от размера, балансировки, материала и т.д. обрабатываемой детали)
- Как правило, применяется следующее:
- детали неправильной окружности, крупные детали, твердые деревянные детали - низкая скорость.

5.5 Замена инструмента планшайбы переднего привода (Рис. 11 - 12)

- Удерживайте ключ (22) на шпинделе (для этого на шпинделе имеется лицевая сторона) непосредственно перед передним приводом (2).
- С помощью второго ключа (22) открутите передний привод (2), поворачивая ключ против часовой стрелки, при этом удерживая первый ключ.
- Затем закрутите планшайбу (15) по резьбе шпинделя и надежно зафиксируйте на шпинделе с помощью ключей (22).

5.6. Передний привод и поворотные центрирующие наконечники (Рис. 1)

- Передний привод (2) предназначен для передачи - крутящего момента двигателя на обрабатываемую деталь при установке между наконечниками.
- При выполнении любой работы между передним приводом (2) и центрирующим наконечником (4), убедитесь в том, что просверленное центрирующее отверстие имеет надлежащую глубину. Диаметр центрирующего наконечника: 5-8 мм. Не устанавливайте слишком высокое усилие прижима. В противном случае, обрабатываемая деталь может согнуться и сломаться.
- Во избежание повреждения резьбы или подшипников используйте деревянную или резиновую киянку для крепления обрабатываемой детали на передний привод (2).
- Поворотные центрирующие наконечники (4) - обеспечивают защиту центрирующих отверстий обрабатываемой детали от выгорания.

6. Эксплуатация

6.1 Важная информация для эксплуатации оборудования

- При выборе обрабатываемой деревянной детали обратите внимание на наличие сучков и следов усушки на поверхности. Используйте деревянные детали без трещин и больших сучков (при наличии небольших сучков будьте предельно осторожны при давлении - рабочего инструмента).
- Вручную убедитесь в том, что острый инструмент надежно закреплен. **Внимание!** Отключите силовую кабель!
- Используйте только оригинальные и острые токарные резцы.
- Не стойте в направлении вылета материала при обработке деревянных дисков.
- Обрезайте большие и несбалансированные деревянные детали до необходимого размера с помощью ленточно-отрезного станка или лобзика. Несбалансированные детали представляют опасность для здоровья, а также существенно влияют на срока службы станка.

- Всегда начинайте работу с новой деталью с минимально возможной скорости, повышая ее в зависимости от массивности обрабатываемой детали.
- Не используйте деревянные диски с трещинами от усыхания, так как существует высокий риск разрыва под действием центробежной силы.
- Не превышайте максимальные размеры обрабатываемых деталей (см. Технические данные)
- В случае блокировки инструмента: До начала мероприятий по устранению неисправностей отключите штепсель из розетки питания.
- Зафиксируйте обрабатываемую деталь между центрирующими наконечниками переднего привода или планшайбы. Надежно зафиксируйте заднюю бабку (6) с помощью фиксатора (10). Затем зафиксируйте обрабатываемую деталь с помощью валоповоротной ручки на ручном маховике (8).
- Для работы на деревообрабатывающем станке расположитесь таким образом, чтобы беспрепятственно перемещать режущий инструмент на опоре инструмента.

6.2 Кнопка ВКЛ/ОТКЛ (Рис. 13).

- Деревообрабатывающий станок включается с помощью зеленой кнопки „I“.
- Красная кнопка „0“ применяется для отключения станка.

7. Замена силового кабеля

Опасно!

В случае повреждения силового кабеля оборудования, во избежание опасности, его замену должен производить изготовитель, служба постгарантийного обслуживания или уполномоченный персонал.

8. Очистка, техническое обслуживание и заказ запасных частей

Опасно!

Перед началом любых работ по очистке, необходимо отключать вилку из розетки питания.

8.1 Очистка

- Все защитные устройства, вентиляционные отверстия и корпус должны быть по возможности очищены от грязи и пыли. Протрите оборудование чистой тканью или продуйте сжатым воздухом при низком давлении.
- Рекомендуется чистить устройство немедленно после завершения эксплуатации.

- Оборудование следует регулярно очищать влажной тканью с небольшим количеством жидкого мыла. Не используйте моющие средства или растворители; они могут повредить пластиковые детали инструмента. Убедитесь в том, что вода не попадает во внутреннюю часть оборудования. Попадание воды на электронные компоненты увеличивает риск поражения электрическим током.

8.2 Неисправности при запуске двигателя

Сочетание чрезмерного усилия прижима и натяжения ремня может привести к проблемам при запуске двигателя, особенно на высоких скоростях

Устранение:

- Ослабить натяжение ремня.
- Уменьшить усилие прижима с помощью ручного маховика задней бабки.
- Для конечной обработки и отделки деталей используйте настройки для высокой скорости.

8.3 Обслуживание

Внутри оборудования нет компонентов, требующих дополнительного обслуживания.

8.4 Заказ запасных частей:

При заказе запасных частей укажите следующую информацию:

- Тип оборудования
- Артикул оборудования
- Идентификационный номер оборудования
- Номер необходимой детали для замены, а также обновленную информацию о ценах можно получить на сайте www.isc-gmbh.info

9. Утилизация и переработка

Оборудование поставляется в упаковке, предотвращающей повреждения при транспортировке. Сырье, используемое для изготовления упаковки, может быть переработано и использовано повторно. Оборудование и приспособления изготовлены из различных типов материалов, включая металл и пластмассу. Не выбрасывайте неисправное оборудование в контейнеры для бытового мусора. Оборудование необходимо сдать в соответствующий пункт сбора для утилизации. О местоположении таких пунктов сбора можно узнать в уполномоченных местных органах.

10. Хранение

Храните оборудование и приспособления в темном и сухом месте при температуре выше нуля градусов. Идеальная температура хранения - от 5 до 30 °C. Электроинструмент следует хранить в заводской упаковке.

Только для стран ЕС

Не выбрасывайте неисправное оборудование в контейнеры для бытового мусора.

В рамках Европейской Директивы 2012/16/ЕС в отношении старого электрического и электронного оборудования, а также в рамках её исполнения на уровне национального законодательства, старый электроинструмент необходимо отделить от других отходов и утилизировать безвредным для окружающей среды способом, к примеру, сдать в пункт переработки.

Альтернатива возврату оборудования:

В качестве альтернативы возврату оборудования изготовителю, владелец электрооборудования должен обеспечить его надлежащую утилизацию. Старое оборудование можно сдать в соответствующий пункт сбора, который занимается утилизацией оборудования в соответствии с национальными нормативами переработки и утилизации. Данные нормативы не относятся к приспособлениям, которые не содержат электрические компоненты и поставляется со старым оборудованием.

Полное или частичное воспроизведение или копирование сопроводительной документации к продукции возможно только с разрешения компании iSC GmbH.

В документацию могут вноситься изменения технического характера.

Информация по обслуживанию

Наша компания сотрудничает с компетентными партнерами, оказывающими сервисные услуги во всех странах, указанных в гарантийном сертификате. По указанной в сертификате контактной информации Вы всегда можете обратиться в сервисный центр для ремонта, а также заказать запасные части и расходные материалы.

Пожалуйста, обратите внимание на то, что некоторые части устройства подвержены естественному износу, а нижеуказанные детали являются расходными.

Категория	Пример
Изнашиваемые детали*	Клиновой ремень
Расходные материалы*	
Отсутствующие детали	

* Не обязательно входит в комплект поставки!

В случае обнаружения дефектов или неисправностей, сообщите о проблеме, используя следующий адрес электронной почты www.isc-gmbh.info. В любом случае, необходимо предоставить точное описание проблемы и ответы на следующие вопросы:

- Работало ли оборудование какое-то время или было неисправно с самого начала?
- Заметили ли вы какие-либо неисправности (признаки или дефекты) до поломки?
- Какую, по вашему мнению, неисправность имеет оборудование (основной признак)?
Опишите неисправность.

Гарантийный талон

Уважаемый клиент, вся наша продукция проходит строгий контроль качества для того, чтобы она поступила к вам в отличном состоянии. В случае возникновения неисправностей оборудования, пожалуйста, обратитесь в наш сервисный отдел по адресу, указанному в данном гарантийном талоне. Вы также можете позвонить нам по номеру сервисной службы, указанному ниже. Пожалуйста, обратите внимание на следующие пункты, в соответствии с которыми можно предоставлять гарантийную рекламацию:

1. В данных гарантийных условиях указаны дополнительные гарантийные услуги. Данные гарантийные положения не влияют на ваши национальные гарантийные рекламации. Наша гарантия является бесплатной.
2. Данные гарантийные услуги распространяются на неисправности, связанные с дефектами материала или с качеством изготовления продукции, и ограничиваются устранением данных неисправностей или полной заменой оборудования (на наше усмотрение).
Обратите внимание, что оборудование не предназначено для коммерческого, торгового или профессионального применения. Соответственно, если оборудование применяется в коммерческих, торговых или промышленных целях, либо в случае если оно подвергается аналогичным нагрузкам в течение гарантийного периода, гарантийное соглашение аннулируется.
3. Гарантия не распространяется на следующие случаи:
 - Повреждения, возникшие из-за несоблюдения инструкций по монтажу либо вследствие непрофессиональной установки, несоблюдения инструкций по эксплуатации (например, подключение к сети питания с ненадлежащим напряжением или силой тока), несоблюдения правил и инструкций по технике безопасности и обслуживанию, воздействия агрессивных условий окружающей среды, а также надлежащего обслуживания.
 - Повреждение устройства, вызванное ненадлежащей эксплуатацией (к примеру, перегрузка оборудования или использование несогласованных инструментов и приспособлений), попадание в устройство посторонних предметов (например, песка, камней или пыли, а также повреждения при транспортировке), применение силы или воздействие внешних факторов (например, повреждения, вызванные падением устройства).
 - Повреждения устройства или его деталей, вызванные стандартным износом, возникшим в результате обычной эксплуатации оборудования.
4. Данная гарантия действует в течение 24 месяцев с момента покупки устройства. Гарантийные рекламации необходимо предоставить до завершения гарантийного периода в течение двух недель с момента обнаружения неисправности. После завершения гарантийного периода гарантийные рекламации не принимаются. Первоначальный гарантийный период на оборудование остается в силе в случае проведения ремонта или замены деталей оборудования. В таких случаях проведенные работы либо установка новых деталей не послужат продлением гарантийного периода, при этом на проведенные работы или замененные детали не будет предоставлена новая гарантия. Данные положения также применяются в случае проведения обслуживания по месту эксплуатации.
5. Для подачи гарантийной рекламации, пожалуйста, сообщите о дефекте или поломке по следующему адресу электронной почты: www.isc-qmbh.info. Если неисправность вашего инструмента попадает под гарантийные обязательства, неполадки будут устранены в кратчайшие сроки, либо будет произведена замена оборудования.

Мы также рады предложить платные услуги по ремонту любых дефектов, на которые не распространяется гарантия, или приборов с истекшим сроком гарантии. Чтобы воспользоваться данной услугой, отправьте оборудование в нашу сервисную службу.

Также обратите внимание на инструкции данной гарантии касательно замены быстроизнашиваемых/недостающих деталей и расходных материалов.